



Bracke C16.c

Waldbau- und Biomasseaggregat

Bracke C16.C ist ein akkumulierendes Fällaggregat für Biomasse und Waldbau. Das Aggregat verfügt über eine hohe Akkumulierkapazität und eine einzigartige patentierte Sägelösung, die eine besonders hohe Holzernteleistung ermöglicht. Bracke C16.c kann an Harvestern, Forwardern u. a. Maschinen mit Kran oder Ausleger (Bagger) montiert werden.

Konstruktion

Die Sägelösung besteht aus einer Klinge mit einer 3/4-Zoll-Sägekette. Die Scheibenform sorgt dafür, dass die Kette stets straff gespannt ist. Bracke C16.c zeichnet sich durch einen hydraulisch betriebenen Kolbenmotor aus, der im Vergleich zu früheren Generationen für eine höhere Produktion sowie eine längere Lebensdauer und einem geringeren Kraftstoffverbrauch sorgt.

Effektiver Waldbau

Bracke C16.c verbindet hocheffektive Holzentnahme mit der Möglichkeit, wertvolle Biomasse zu verwerten. Das Aggregat eignet sich somit für die maschinelle Holzernte, z.B.

beim Schneiden von Jungholz, bei der Durchforstung, beim Streckenroden, beim Durchforsten von Krankorridoren sowie beim Schneiden von Bäumen und Sträuchern entlang von Straßen, Feldrainen und Stromtrassen.

Software für Service und Nachverfolgung

Bracke C16.c liegt eine Software für Service und Nachverfolgung bei. Die Software vereinfacht den Service, errechnet die Anzahl der Akkumulierungen und Bündel. Darüber hinaus übermittelt sie dem Fahrer Informationen zur Aggregatfunktion. Parameteranpassung und Fehlersuche lassen sich im Fernmodus durchführen. Das Servicepersonal ist dabei direkt mit der Software von Bracke C16.c verbunden. Dafür ist ein Zugriff auf einen PC mit mindestens Windows XP und einem Internetanschluss notwendig.

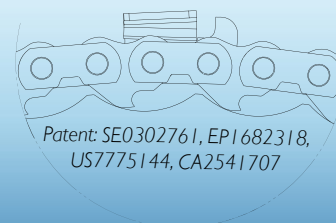

Technische Daten

Basismaschine	Harvester, Forwarder, Bagger und andere mit Kränen ausgestatte Maschinen.
Gewicht	625 kg
Klingendurchmesser	795 mm
Kapazität	260 mm
Sägekette	3/4-Zoll-Kette
Hydraulikdruck	170 bar
Hydraulikdurchfluss	140 l/min
Elektrische Anlage	24 V
Steuersystem	SPS-basiert
Zubehör	Nivellierung



Bei Bracke C16.c handelt es sich um ein akkumulierendes Fällaggregat für Biomasse und Waldbau.

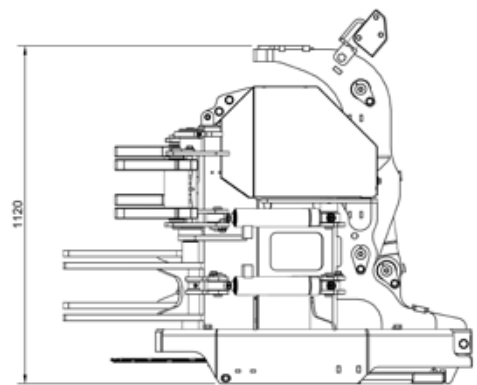
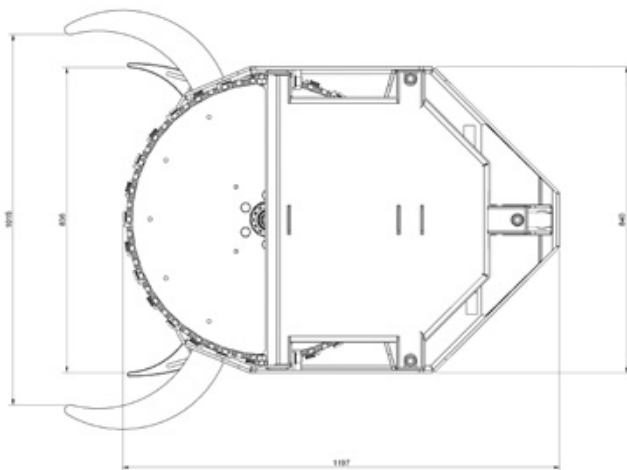

Einzigartige sowie patentierte Ablänglösung für eine hohe Holzernteleistung.



Effektive Rodung, die gleichzeitig die Möglichkeit zur Verwertung von Biomasse bietet.